

## Manual de aterrajado

**Características:** Manual con consejos prácticos para el uso manual sobre, por ejemplo, seguridad en el trabajo, tipos de roscas, errores al aterrajear, definición y reparación de las roscas, glosario de términos y descripciones de medidas. DIN A6, más de 60 páginas, cubierta dura.



**format**  
professional quality

Características	format	
	1796	Ref.
	€	
Alemán	5,44	...0000
Inglés	5,44	...1000
Francés	5,44	...2000
Holandés	5,44	...3000
Español	5,44	...4000
Polaco	5,44	...5000

(W001)

## Giramachos ajustable

**Características:** Las mordazas están templadas por cementación y fosfatadas, con vástago de acero galvanizado que se puede desatornillar.

**Aplicación:** Para el alojamiento de machos de roscar manuales con cuadrado de accionamiento. Desatornillando un mango de acero se puede usar en puntos de difícil acceso.

DIN  
1814

**1840** Carcasa de cinc refinado colado a presión ZL 0410. Para la sollicitación normal.



**1843** Con perforación de trabajo para alojar una muletilla de husillo para pares de apriete altos. Ranura guía para sujetar el seguro del pasador hendido y estabilizar la mordaza ajustable. Alta resistencia a la tracción gracias a la reducida ductilidad. Mordaza ajustable con seguro de pasador hendido.



**1861** Carcasa 1.1/2-2 de acero forjado, carcasa 3-7 de acero ST 37, construcción soldada.



Tamaño	DIN 352	DIN 5157	DIN 2184	Anchura interior cuadrado mm	Longitud mm	format			Ref.
						1840	1843	1861	
0	M1 - 8	-	BSW 1/16"-1/4"	2 - 5	130	6,19	5,84	-	...0001
1	M1 -10	G 1/8"	BSW 1/16"-3/8"	2 - 6,3	176	7,17	6,92	-	...0003
1,1/2	M1 -12	G 1/8"	BSW 1/16"-1/2"	2,1- 8	176	7,17	6,92	15,42	...0005
2	M4 -12	G 1/8-1/4"	BSW 3/32"-1/2"	3 - 9	280	12,45	12,74	26,86	...0007
3	M5 -20	G 1/8-1/2"	BSW 7/32"-3/4"	4,9-12	380	25,04	22,22	51,73	...0009
4	M11-27	G 1/8-3/4"	BSW 7/16-1"	5,5-16	500	43,58	33,84	90,52	...0011
5	M13-32	G 1/4"-1"	BSW 1/2"-1.1/4"	7 -20	700	61,51	48,92	106,91	...0013
6	M18-42	G 1/2-1.1/4"	BSW 3/4"-1.1/2"	11 -24	1000	-	-	152,68	...0015
7	M27-52	G 3/4-1.3/4"	BSW 1.1/8-2"	16 -32	1250	-	-	172,50	...0017

(W030) (W176) (W176)

## Portaherramientas

**Características:** Versión cromada totalmente de acero, carraca reversible para movimiento a la derecha y movimiento a la izquierda o fijación en posición central. Con mordazas templadas, de sujeción paralela, y mango en T reajutable.

**Aplicación:** Para sujetar vástagos cuadrados, especialmente apropiado para trabajos en espacio muy limitado gracias al mango en T reajutable.

**format**  
professional quality

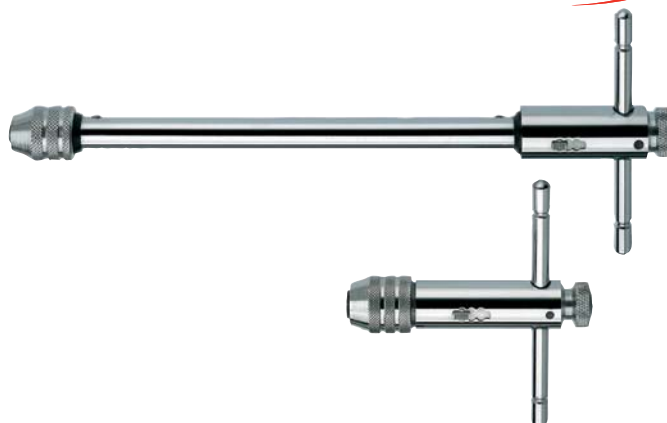

Anchura interior cuadrado mm	Para vástagos de machos de roscar conforme a DIN	Para vástagos de machos de roscar conforme a ISO	Longitud total mm	format	
				1850	Ref.
2,4-5,5	M3-10	M1-6	85	14,40	...0001
2,4-5,5	M3-10	M1-6	250	23,74	...0003
4,5-8	M5-12	M6-12	100	17,80	...0005
4,5-8	M5-12	M6-12	300	28,86	...0007

(W176)