

Tornillo de banco paralelo

Características: De acero forjado en estampa, mordazas y yunque templados por inducción (52–58 HRC), con yunque extra grande y mordazas de sujeción altas, lo que permite un mayor alcance. Superficie de yunque adecuada para trabajos de enderezado y recalado. De apertura hacia delante, sujeción exacta gracias a la guía ajustable, el carril guía está protegido contra la suciedad mediante un rascador, con escala graduada.

5013 Con soporte para el alojamiento de mordazas de sujeción para mordazas de sujeción de tubos oscilantes e intercambiables.

Nota: Mordazas para tubos oscilantes y de repuesto, véase (nº de pedido 5028 y 5029).

5014 Con mordazas soldadas de sujeción para tubos.

Anchura de mordaza mm	Capacidad de apertura/profundidad mm	Área de sujeción tubos Ø exterior Pulgadas		Distancia entre agujeros/-Ø mm	Superficie de yunque mm	format	format	Ref.
		5013	5014			5013	5014	
100	125/ 68	-	-	92/11,5	65 x 60	228,26 *	-	...0100
120	150/ 83	-	3/8-1,1/2	113/13,5	72 x 70	268,17	288,42	...0120
140	200/ 96	-	3/8-2,1/2	145/15	94 x 85	361,59	383,74	...0140
160	225/118	-	3/8-3	145/15	120 x 105	452,04	475,42	...0160
180	225/118	-	-	145/15	120 x 105	523,53	-	...0180

* Sin alojamiento para mordazas de protección.

(W500) (W500)

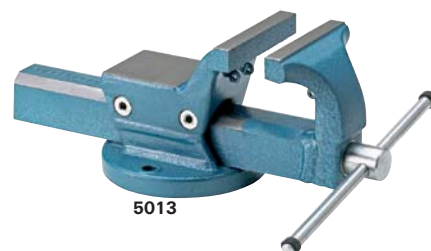

5013



5014

Base giratoria

Características: De acero forjado, con bloqueo continuo mediante tornillo de retención.

Aplicación: Para rotar el tornillo de banco 360°.

para anchura de garra mm	Distancia entre agujeros/-Ø mm	format	Ref.
		5021	
100	92/11,5	78,27	...0100
120	113/13,5	88,55	...0120
140	145/15	98,77	...0140
160	145/15	107,81	...0160
180	145/15	111,58	...0180

(W500)



5021

Tornillo de apriete

Características: Forjado en acero.

Aplicación: Para fijar en bancos de trabajo, sin taladrar.

para anchura de garra mm	Distancia entre agujeros/-Ø mm	format	Ref.
		5018	
100	92/11,5	104,17	...0100
120	113/13,5	104,17	...0120

(W500)



5018

Regulador de altura

Características: Orientable 360°.

5031 Altura ajustable hasta un máx. de 240 mm, automático mediante resorte de compresión por gas.

5032 Ajuste en altura de hasta máx. 240 mm, mecánico a través de un husillo.

5035 Altura ajustable hasta un máx. de 200 mm, plegable para ahorrar espacio al guardarlo bajo del banco de trabajo. Suministro sin tornillo de banco.

para anchura de garra mm	Distancia entre agujeros/-Ø mm	format	format	format	Ref.
		5031	5032	5035	
100	92/11,5	453,01	-	-	...0100
120	113/13,5	453,01	391,46	795,69	...0120
140	145/15	453,01	391,46	-	...0140
160	145/15	453,01	-	-	...0160

(W500)

(W500)

(W500)

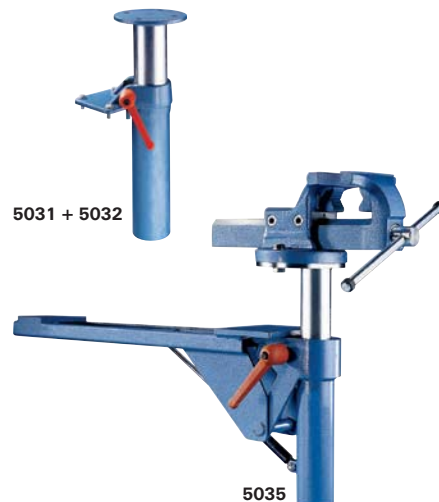

5031 + 5032

5035