

1.9

Fresa frontal HPC, paso de espiral de 35°/38°

Características: torsión y paso desiguales, puntas de corte con bisel angular de corte de 45° y vástago con destalonado lateral.

Aplicación: de uso universal, para desbastado y acabado con el máximo arranque de virutas con una marcha muy suave. **La torsión dinámica permite una aplicación HPC con valores de corte elevados y valores de rotura de virutas ideales.**

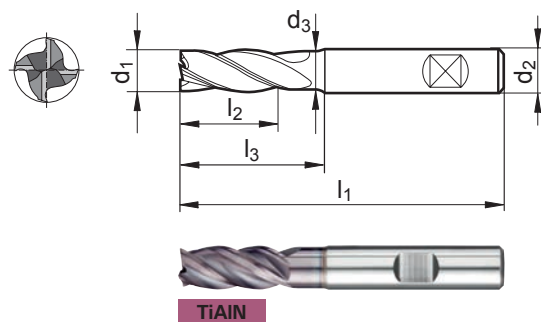
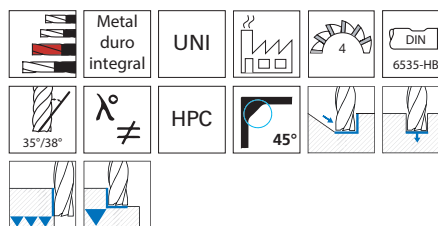

Aplicación	ACERO			INOX			FUNDICIÓN		ALEACIONES ESPECIALES	METALES NO FÉRRICOS			ACERO TEMPLADO			Ref. 2801
	< 700 N/mm ²	< 1000 N/mm ²	< 1400 N/mm ²	Ferrit./martens.	Austenítico	Duplex	GG/GTS	GGG	Titanio > 850 N/mm ²	Aluminio < 8% Si	Aluminio > 8% Si	Aleaciones de cobre y cinc	GFRP/CFRP/Duropl.	< 55 HRC	< 60 HRC	
V _c [m/min]	127	106	78	53	-	-	134	99	-	-	-	-	-	-	-	-

Ø d ₁ = h10 mm	Longitud de fillos l ₂ mm	Destalonado lateral del cuello l ₃ mm	Ø de cuello d ₃ mm	Longitud total l ₁ mm	Ø vástago d ₂ = h6 mm	Bisel angular 45° mm	format		Ref.
							ACERO < 1000 N/mm ² f _z mm	2801 TiAlN €	
3	8	18	2,8	57	6	0,13	0,028	33,40	...0300
4	11	21	3,8	57	6	0,18	0,035	33,40	...0400
5	13	21	4,8	57	6	0,2	0,035	33,40	...0500
6	13	21	5,5	57	6	0,2	0,04	33,40	...0600
8	19	27	7,5	63	8	0,2	0,05	47,02	...0800
10	22	32	9,5	72	10	0,2	0,07	58,49	...1000
12	26	38	11,5	83	12	0,3	0,09	81,51	...1200
14	26	42	13,5	83	14	0,3	0,11	120,13	...1400
16	32	44	15,5	92	16	0,3	0,13	125,16	...1600
18	32	50	17,5	92	18	0,4	0,15	177,76	...1800
20	38	54	19,5	104	20	0,4	0,17	185,96	...2000

(W113)

Juego de fresa frontal HPC, paso de espiral de 35°/38°

Ø del contenido del juego: mm	format		Ref.
	2801 TiAlN €		
6; 8; 10; 12	198,47		...0001
6; 8; 10; 12; 16	332,11		...0003

(W113)

