

Fresa frontal HPC, paso de espiral de 35°/38°

Características: torsión y paso desiguales, vástago con destalonado lateral.

Aplicación: de uso universal, para desbastado y acabado con el máximo arranque de virutas con una marcha muy suave. Para grandes profundidades de corte en materiales de INOX y titanio. **La torsión dinámica permite una aplicación HPC con valores de corte elevados y valores de rotura de virutas ideales.**

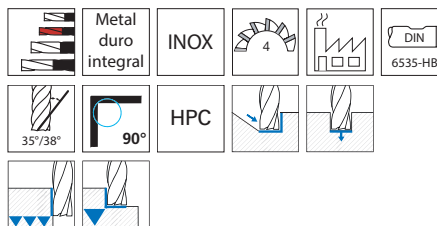

1.9

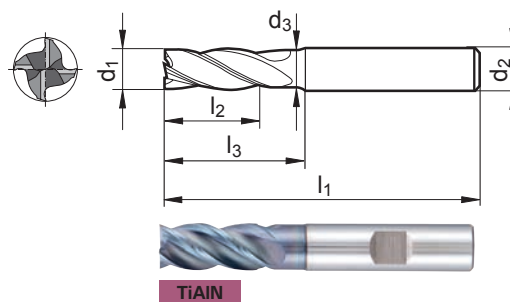

TiAIN

Aplicación	ACERO			INOX			FUNDICIÓN		ALEACIONES ESPECIALES	METALES NO FÉRRICOS				ACERO TEMPLADO			Ref. 2807
	< 700 N/mm ²	< 1000 N/mm ²	< 1400 N/mm ²	Ferrit./martens.	Austenítico	Duplex	GG/GTS	GGG	Titanio > 850 N/mm ²	Aluminio < 8% Si	Aluminio > 8% Si	Aleaciones de cobre y cinc	GFRP/CFRP/Duropl.	< 55 HRC	< 60 HRC	> 60 HRC	
V _c [m/min]	141	92	57	74	60	-	127	92	53	-	-	-	-	-	-	-	

Ø d ₁ = h10 mm	Longitud de filos l ₂ mm	Destalonado lateral del cuello l ₃ mm	Ø de cuello d ₃ mm	Longitud total l ₁ mm	Ø vástago d ₂ = h6 mm	format		Ref.
						INOX Ferrit./martens. f _z mm	2807 TiAIN €	
3	8	18	2,75	57	6	0,010	38,71	...0300
4	11	21	3,5	57	6	0,021	38,71	...0400
5	13	21	4,5	57	6	0,029	38,71	...0500
6	13	21	5,5	57	6	0,029	38,71	...0600
8	19	27	7,5	63	8	0,037	52,49	...0800
10	22	32	9,5	72	10	0,063	72,04	...1000
12	26	38	11,5	83	12	0,063	98,93	...1200
16	32	44	15,5	92	16	0,084	151,67	...1600
20	38	54	19,5	104	20	0,100	224,80	...2000

(W113)

Juego de fresa frontal HPC, paso de espiral de 35°/38°

Ø del contenido del juego: mm	format		Ref.
	2807 TiAIN €		
6; 8; 10; 12	247,42		...0001
6; 8; 10; 12; 16	385,09		...0003

(W113)



TiAIN